



2023

PINARELLO 2023 CATALOGUE



RACING IS AT THE HEART OF PINARELLO

WORKING WITH THE BEST ATHLETES
PUSHES US TO DEVELOP THE BEST BIKES



pinarello.jp



TECH FEATURES

MATERIALS



TORAYCA™ T1100G

極限のパフォーマンスを実現する特許取得済みのナノアロイテクノロジーを使用した、高張力で高弾性のカーボンファイバー



TORAYCA™ T900

レースのための反応性、減衰能力、軽さの適切なバランスを持つカーボンファイバー



TORAYCA™ T700

東レ・T700 カーボンの秘密は、反応性や性能はそのままに、路面からの振動を吸収する高いダンパー性能にあります。より快適により楽しくライドするのに最適なカーボンファイバー



TORAYCA™ T600

快適性を追求したカーボンファイバー構造で、あらゆる路面振動を吸収するユニディレクショナル仕上げにより、心地よい快適な乗り心地を実現しています。



TECH FEATURES

FRAME

ASYMMETRIC FRAME

ピナレロの絶対的な基本理念として、「ASYMMETRIC（左右非対称）」があります。自転車を漕ぐ場合、両方のペダルにかかる推力はほぼ同じですが、チェーンなどの駆動系パーツは右側のみ機能します。このため、ペダルからの入力をすべて推進力に変えるには、これらの不均衡な力を補正するためフレームは左右非対称である必要があります。

ONDA FORK

ピナレロのアイコンとも言える、特徴的な逆S字カーブを持つ独自のフロントフォークテクノロジー。フォークの形状は、正確な旋回能力、安定性、縦方向および横方向の衝撃の軽減を実現します。

FORK FLAP

ディスクブレーキ・フォーク用に考案されたフォークフラップは、ブレーキキャリアを保護すると同時に、空力性能を向上させるように設計されています。

ITALIAN BB

業界で際立った選択：イタリア規格のボトムブラケットシステムは、信頼性が高く頑丈で、最大のパワー伝達を実現します。

FRAME TICR

最先端の内蔵ケーブル・ルーティングシステム。このシステムにより、機械式または電子制御式のグループセットを取り付けることができ、ケーブルをパー/ステムまたは一体型ハンドルバー内に完全に隠して、空力と保護性能を向上させます。

FLATBACK PROFILE

UCIの「3:1」ルールに準拠した、エアロダイナミクス効果を高めるためにカットアウトされたエアロfoil。優れた空力性能と低い横風抵抗をもつチューブデザイン。



TECH FEATURES

GEOMETRIES



ロード・レースジオメトリーは、最も効率的なエアロダイナミクスポジションと正確なハンドリングを実現します。



ロード・エンデュランス+ジオメトリーは、ヘッドチューブを高くし、トップチューブを短くし、チェーンステーを長くすることで、空力性能はわずかに低下しますが、より快適なポジションが得られます。



下り時の安全性と完璧なハンドリングを提供するグラベルレースに特化したジオメトリー。過酷な地形での疲労を軽減するために、ロード・レースジオメトリーと比較してアグレッシブでありながらより快適なポジションを実現。より長いチェーンステーとより開いたヘッドチューブ角度により、ダンピングとハンドリングが向上します。



より短いリーチとより高いスタックを備えた新しいグラベル・エンデュランスジオメトリーは、起伏の多い地形での長距離のグラベルアドベンチャーでのより快適なニーズに対応するために設計されました。





THE ART OF BALANCE

プロダクトミッション

INEOS GRENADIERS が選んだ究極のウェポン。地球上で最も勝利を収めたグランツアーバイク。
クライミングの俊敏性、ハンドリング、スピードの最適なバランス。ピナレロ独自のデザインを完璧に表現。

END OF DISCUSSION

DOGMA F1

THE NEW ONDA FORK

私たちは必ず羽ばたけるようふたつのバージョンを作りました！
ふたつの異なるブレーキシステムに対応する2種類の異なるフロントフォークです。

NUMBERS TO EXCITE

-265g

サイズ53のDOGMA F(DISC) フレームと比較した重量差

+12%

ボトムブラケット周辺のたわみに対する剛性

+3.2%

DOGMA F12(RIM) と比較した空力特性の向上率

+4.8%

DOGMA F12(DISC) と比較した空力特性の向上率

+1.3W

時速40kmの時にセーブできるパワー (ワット)

+2.6W

時速50kmの時にセーブできるパワー (ワット)

AERODYNAMIC INTELLIGENCE: HOW TO GAIN PRECIOUS SECOMDS

DOGMA F12は、空力性能において驚異的な性能を達成しましたが、私たちのR&Dチームは、新しいDOGMA Fで、さらに重要な箇所のパフォーマンスを削ることに成功しました。

NEW SEATPOST AND TITANIUM SPIDER

DOGMA Fシートポストは、新しいデザインと、パートナーであるMaterialise社のSLM（レーザー溶融積層造形）チタンの使用により、重量と空力特性を大幅に改善しました。た。

NEW ULTIATE HEADSET BEARING

自転車業界全体において、最先端の内装ケーブルルーティング。
このシステムにより、ワイヤレスまたは電子制御式のグループセットをスマートに装着することができ、パー
/システムまたは一体型ハンドルバー内にケーブルを完全に隠して、エアロ性能と保護性能を向上させます。



YOU DECIDE WHICH BRAKES TO USE!

すべてのサイクリストは、どのブレーキを使うかを選ぶ権利があるはずです。
DOGMA は、リムかディスクかにかかわらず、常に同じ敬意とこだわりを持って開発されます。



AEROSPACE CARBON TO LAUNCH YOU TO THE FINISH LINE

マーケットには、様々なグレードのカーボンマテリアルが存在しています。そして、それらはその他多くの
素材と同様に品質は様々で、品質と価格は比例しています。PINARELLO はカーボンファイバー素材の世界
的なりーディングカンパニーであり、私たちの重要なパートナーである日本の TORAY® カーボンファイ
バーを使用しています。そして、DOGMA F には、最先端のナノアロイテクノロジーを用いた TORAYCA™
T1100-1K が供給されています。これは、最速のレースカーや最先端の技術を用いる航空機の製造に使用さ
れているものと同じカーボン素材です。

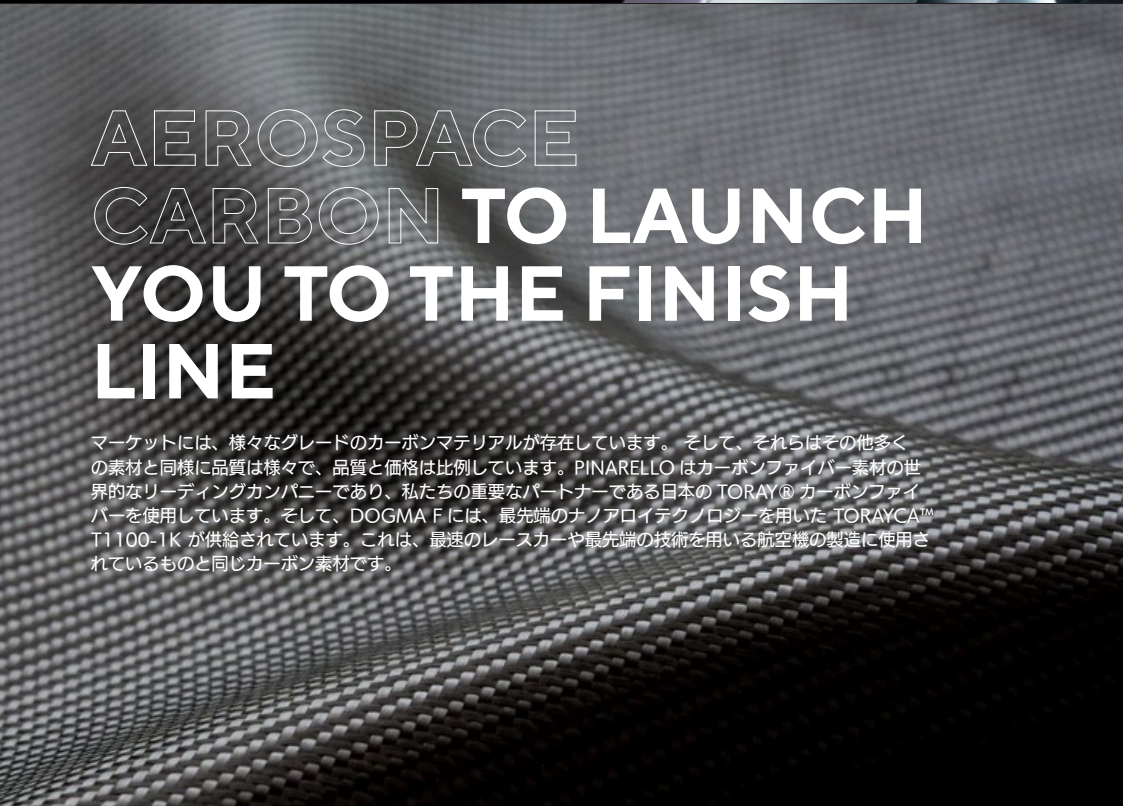

352 VERSUS 7

バイクのサイズを決めるのに、Tシャツのような S、M、L といったサイズ展開はありません。それは、
私たちイタリア人がスーツを自分の体型に合わせて仕立てるのが当たり前のように、それぞれのライダーの
体型を探してバイクのサイズやポジションを決める、プロサイクルショップにとっても侮辱と言えます。
最先端のカーボンバイクは、本当の意味でのオーダーメイドが難しくなっていますが、DOGMA F には、
11 のフレームサイズ、16 のハンドルバーサイズ、2 種類のセットバックオプションがあるシートポストを
用意し、352 通りもの組み合わせを提供できるので、可能な限りライダーにフィットした完璧なポジション
を見つけることができます。

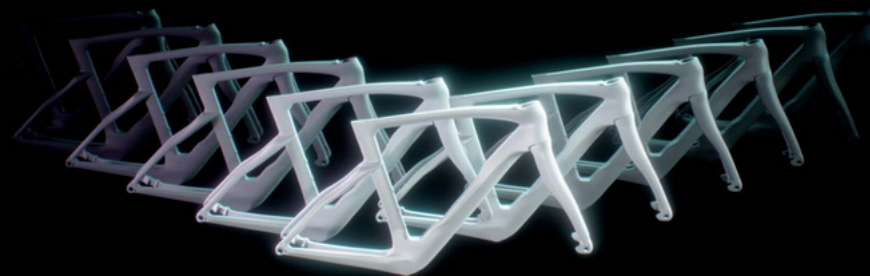

DOGMA F

COMPETITION

SPEC

マテリアル：Carbon T1100 1K Nanoalloy™ Torayca®
フロントフォーク：ONDA™ F with ForkFlap Carbon T1100 1K Nanoalloy™ Torayca®、ウルトラライトヘッドベアリング
ボトムブラケット：イタリアン 対応コンボ：TICR フル内装・電動
リムブレーキ規格：前後ダイレクトマウント
ディスクブレーキ規格：フラットマウント、F/100x12TA、R/142x12TA、ローター最大160mm
※フルカーボン専用シートポスト付属
※F DISK フレームセットには前後スルーアクスル付属
※リムブレーキ仕様はメーカー在庫限りとなります。
最新情報は弊社ウェブサイトでご確認ください。



PINARELLO DOGMA F DISK - DuraAce R9200 Di2 DISC 12S

希望小売価格：デュラエース Di2 12S ディスク 完成車 ¥2,035,000-

●完成車標準ホイール：フルグラム SPEED 40 LITE ●カラー：SUMMIT RED/D402、ELECTRO VIORET/D403、BOB/B615

※写真はサンプルで実際の仕様とは異なります。

PINARELLO

SUMMIT RED/D402

サミットレッド (シャイニー/マット/ホワイトロゴ)

DOGMA F

COMPETITION



TORAYCA
T1100

ONDA
FORK

ASYMMETRIC
FRAME

FRAME
TICR

ITALIAN
BB

FORK
FLAP

FLATBACK
PROFILE

GEOMETRY
RACE

PINARELLO DOGMA F DISK
希望小売価格：フレームセット ¥979,000-

ELECTRO LIME/D022
エレクトロライム (シャイニー / マット / メタルロゴ)

DOGMA F

COMPETITION



PINARELLO DOGMA F DISK
希望小売価格：フレームセット ¥979,000-

※写真はサンプルで実際の仕様とは異なります。

PINARELLO

ELECTRO ORANGE/D020
エレクトロオレンジ (シャイニー / マット / メタルロゴ)

DOGMA F

COMPETITION



PINARELLO DOGMA F DISK
希望小売価格：フレームセット ¥979,000-

ELECTRO BLUE/D018
エレクトロブルー（シャイニー / マット / メタルロゴ）

DOGMA F

COMPETITION



- TORAYCA T1100
- ONDA FORK
- ASYMMETRIC FRAME
- FRAME TCR
- ITALIAN BB
- FORK FLAP
- FLATBACK PROFILE
- GEOMETRY RACE

PINARELLO DOGMA F DISK
希望小売価格：フレームセット ¥979,000-

ELECTRO VIOLET/D403
エレクトロバイオレット (シャイニー / マット / メタルロゴ)

※写真はサンプルで実際の仕様とは異なります。

PINARELLO

DOGMA F

COMPETITION



- TORAYCA T110
- ONDA FORK
- ASYMMETRIC FRAME
- FRAME TCR
- ITALIAN BB
- FORK FLAP
- PLAYBACK PROFILE
- GEOMETRY RACE

PINARELLO DOGMA F DISK
希望小売価格：フレームセット ¥979,000-

SUMMIT RED/D402
サミットレッド (シャイニー / マット / ホホワイトロゴ)

DOGMA F

COMPETITION



- TORAYCA T1100
- ONDA FORK
- ASYMMETRIC FRAME
- FRAME TCR
- ITALIAN BB
- FORK FLAP
- FLATBACK PROFILE
- GEOMETRY RACE

PINARELLO DOGMA F DISK
希望小売価格：フレームセット ¥979,000-

SUMMIT WHITE/B617
サミットホワイト (シャイニー / マット / ブラックロゴ)

※写真はサンプルで実際の仕様とは異なります。

PINARELLO

DOGMA F

COMPETITION



- TORAYC T110
- ONDA FORK
- ASYMMETRIC FRAME
- FRAME TIGR
- ITALIAN BB
- FORK FLAP
- PLAYBACK PROFILE
- GEOMETRY RACE

PINARELLO DOGMA F DISK
希望小売価格：フレームセット ¥979,000-

MIDNIGHT VENICE/D013
ミッドナイトヴェニス (マット/マット/ホホワイトロゴ)

DOGMA F

COMPETITION



- TORANGA T100
- ONDA FORK
- ASYMMETRIC FRAME
- FRAME TCR
- ITALIAN BB
- FORK FLAP
- PLAYBACK PROFILE
- GEOMETRY RACE

PINARELLO DOGMA F DISK
希望小売価格：フレームセット ¥979,000-

RACING GREEN/D015
レーシンググリーン (マット/マット/ホワイトロゴ)

※写真はサンプルで実際の仕様とは異なります。

PINARELLO

DOGMA F

COMPETITION



PINARELLO DOGMA F DISK
希望小売価格：フレームセット ¥ 979,000-

MIDNIGHT BLUE/B614
ミッドナイトブルー (マット/マット/ブラックロゴ)

DOGMA F

COMPETITION



PINARELLO DOGMA F DISK
希望小売価格：フレームセット ¥979,000-

※写真はサンプルで実際の仕様とは異なります。

PINARELLO

BOB/B615
ブラックオンブラック (マット/マット/ブラックロゴ)



INEOS | GRENADIER | PINARELLO
CYCLING TEAM

Vuelta a Andalucía Ruta Ciclista Del Sol 2023

DOGMA F

COMPETITION

INEOS
GRENADIER
CYCLING TEAM



PINARELLO DOGMA F DISK - DuraAce R9200 Di2 DISC 12S

希望小売価格：INEOS GRENADIER 限定完成車 ¥ 2,035,000-

※フレームセットの販売はございません。

※写真はサンプルで実際の仕様とは異なります。

PINARELLO

INEOS GRENADIER 2023/D010

イネオスグレナディアズ 2023 (シャイニー / シャイニー / ホワイトロゴ)

DOGMA F

MAKE IT YOURS MAKE IT YOUR WAY

MyWAY™

新しいMyWayシステムでは、最新の3Dゲーム技術を活用することで、まったく新しい驚くほど没入感のある体験ができるようになります。新しいMyWayシステムでは、MONO (モノ)、FADED (フェード)、CUT (カット) の3種類のグラフィックレイアウトと、27種類のカラー、3種類のデカール、2種類のフィニッシュから選択することが可能です。その組み合わせは、なんと5,000通りにも及びます。サイクリング業界で最もリアルな体験ができることを約束し、すべてのサイクリストが創造性を発揮してユニークなDOGMA Fを作成し、ピナレロ社が世界各地に展開する正規ピナレロディーラーを通じて注文することができます。カスタムフレームは、トレヴィーゾのヴィルロッパにあるピナレロ本社の熟練した塗装職人によって、ひとつひとつ手作業で再現され、芸術品と呼ぶにふさわしいものとなります。MyWayのデザインを再現するのは技術的に難しいため、ピナレロでは30年以上の経験を持つ優秀なペインターだけがMyWayプロジェクトに携わります。



※ MY WAY オーダーについて詳しくは販売店までお問い合わせください。

HOW IT'S DONE.



工程は、フレームをひとつひとつ丁寧に準備することから始まります。最初のコーティングは、最終的な仕上げを乱す可能性のある微細な穴をなくし、完全に滑らかで平らな表面を作るために、細心の注意を払って手作業で研磨されます。



そして、マスキングフィルムを剥がした後、エアブラシや精密なスプレーガンを使って、細部の仕上げや陰影付けを丁寧に施していくのです。熟練した塗装職人にしかできない仕事です。



表面が完璧に滑らかになったら、フレームは塗装部門に移され、徹底的に洗浄され、塗装のための準備が行われます。その後、フレームを精密にマスキングし、テープで固定してから、二次的な塗装を施します。

PINARELLO DOGMA F DISK / MY WAY ORDER

希望小売価格：MyWay フレーム： ¥ 1,122,000-

MyWay BOREALIS フレーム： ¥ 1,232,000-

※ TALON ULTRA LIGHT ハンドルセットを同時に MY WAY オーダーされる場合の価格は販売店へお問い合わせください。



各工程でそれぞれ数時間の乾燥・硬化時間を必要とするため、長時間に及ぶ厳しい作業となります。塗装が完了したら、光沢またはつや消しの仕上げ剤（今回は両方）を塗り、透明な保護フィルムを貼ります。

その後、フレームを 24 時間休ませ、最終検査と研磨を行います。



最後に、フレームに焼き付ける新デカール「Decaplus（デカプラス）」の貼り付けです。アンダーコートデカールに比べて軽量化され、表面も非常に滑らかになり、メタリックカラーのような美しいカラーバリエーションも可能になりました。



この後、フレームは最終チェックとクリーニングを行い、すべてのネジ、ネジ山、シートポスト挿入部の品質検査を経て、まさに唯一無二な「ドリームバイク」として組み上げられます。



PINARELLO

F SERIES



BORN TO RACE
NO DISCUSSION





プロダクトミッション

レースに挑戦し、自分自身の限界を超えることにモチベーションを感じるライダーには、真のレースマシンで、クラス最高の重量対性能比を備え、モチベーションを高めてくれる美しいデザインをもつ魅力的なバイクが必要です。彼らは高度な技術知識、パフォーマンス、重量、そしてコストパフォーマンスにも注目しています。このようなサイクリストには、常に勝利を手にするために必要なブランドのバイクが不可欠です。



PINARELLO F BORNTO RACE, NO DISCUSSION

The new Pinarello F is designed to excel in competition (PINARELLO F はレースに勝つように設計されています。)

私たちの歴史は、並外れた勝利、アイコン的なバイク、情熱、専門知識のひとつです。新しいPINARELLO F は、非常に高いパフォーマンスを提供し、勝利へと導くために作られた、このユニークなDNA を持って誕生しました。

複数の種類のカーボンファイバーとさまざまなビルドオプションを利用できる F シリーズは、ピナレロの伝説的なパフォーマンスを、より多くの競争力のあるサイクリストに提供します。

LIGHTNESS WITHOUT COMPROMISE

勝利を目指しているときは、1 グラムの軽量化が非常に重要になります。しかし、フレームの重量だけがメーカーの目的になると、パフォーマンスと安全性の両方が損なわれます。

フレームを単独で計量することは、制限的であると同時に還元的でもあります。そのため、ピナレロは、フレーム、シートポスト、フォーク、ハンドルバーなどの専用アセンブリコンポーネントなど、システム全体を検討することが不可欠であると考えています。

しかし、誰かが私たちの考えに疑問を持つ場合に備えて、簡単な情報を共有しておきます。

950g - F9 と F7 990g - F5

※サイズ 53 (未塗装)

ALL-ROUND PERFORMANCE

真のライダーは皆、「登れば下る」ことを知っている。このため、PINARELLO F はあらゆる地形に対応できるように設計されており、登りでも高速の下りでも快適に走ることができます。これこそが、私たちの言う「オールラウンド・パフォーマンス」なのです。

PRACTICALLY MADE TO MEASURE

競合する最高級ロードバイクは、6 ~ 8 サイズが主流です。しかし、私たちは 9 サイズを提供しています。

それは何故か？ 大きな目標に向かって努力するサイクリストにとって、バイクのポジションがいかに重要かを知っているからです。だからこそ、ピナレロの新しい F Series のために、9 サイズの競技用ジオメトリが開発されたのです。

MOST シリーズで提供している豊富なステムとハンドルバーのサイズと組み合わせれば、すべてのアスリートが新しい PINARELLO F シリーズでほぼ完璧なポジションができるでしょう。

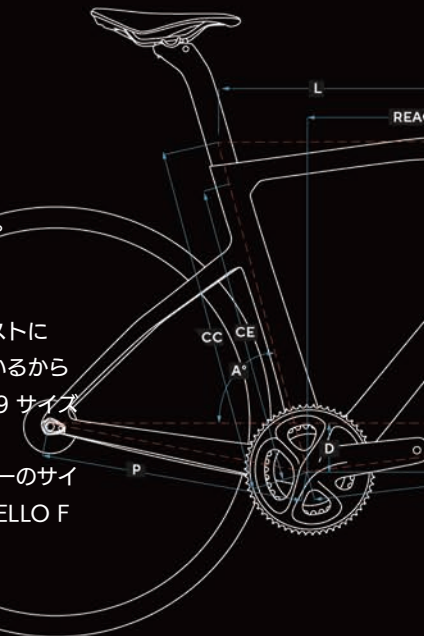

WE LOVE SPEED

サーキットからロード、グラベルまで。
私たちのバイクは、最先端の CFD システムを使って風洞実験を行い、エアロダイナミクスの利点を最大限に生かして設計されています。アドバンテージを最大限に引き出します。



A DEDICATED CARBON FIBRE

PINARELLO F Series には、各ライダーのニーズに最適なさまざまな種類のカーボンファイバーが用意されています。これらは、私たちのパートナーである世界有数の炭素繊維メーカーである日本の東レによって提供されます。

T900 : F9 および F7 モデルで使用され、反応性、軽量、振動吸収の理想的なバランスを提供します。レースに最適です。
T700 : F5 モデルに採用。優れた応答性とパフォーマンスを維持しながら、路面振動を吸収する能力が向上しています。

WIDER CLEARANCE, WITHOUT COMPROMISING RESPONSIVENESS

PINARELLO F Series は、コンパクトで応答性の高いリアトライアングルを維持しながら、最大 30mm のタイヤのホイールクリアランスを提供します。
リアトライアングルのサイズとフレームのチェーンステーの長さは、バイクの応答性とハンドリングにとって重要です。
PINARELLO F では、チェーンステーを 406 ~ 410 mm (サイズによって異なります) に保ちながら、最大 30 mm のクリアランスを確保することに成功しました。これは、汎用性とパフォーマンスの完璧な妥協点です。



INTEGRATED SEATPOST CLAMP

軽量化とエアロダイナミクス性能の向上

PINARELLO F Series の統合されたシートポストクランプは、以前のモデルと比較して重量を 36g 削減し、空力性能を向上させます。また、トップチューブとシートポストの厚みを減らし、エアロダイナミクスをさらに向上させました。



ASYMMETRIC FRAME

完全に対称的なライディングのために非対称なシートステイとチェーンステイ

アシンメトリーは、常に私たちのデザイン DNA の核心です。チェーンによって加えられる大きなねじり力のバランスをとるために、当社のすべてのフレームはシートとチェーンステイの周りで非対称であり、完全に対称的な方法で乗ることができます。



IMPROVED BATTERY PLACEMENT

ボトムブラケットシェル内に固定された電子制御グループセットのバッテリー

電子制御グループセットのバッテリーをボトムブラケット・シェル内に配置することで、シートポストの厚みを減らし、フレームの全体的な空力性能を向上させるだけでなく、全体的な重心を下げてハンドリングを向上させることができます。



F SERIES

COMPETITION

SPEC

マテリアル：Torayca® T900 Carbon
フロントフォーク：ONDA™ F with ForkFlap Carbon T900
ボトムブラケット：イタリアン 対応コンボ：TiCR フル内装・電動 / メカニカル
ディスクブレーキ規格：フラットマウント、F/100x12TA、R/142x12TA、ローター最大 160mm
タイヤキャパシティ：最大 30C
最新情報は弊社ウェブサイトでご確認ください。



PINARELLO F9 - DuraAce R9200 Di2 DISC 12S

希望小売価格：デュラエース Di2 12S ディスク 完成車 ¥1,606,000-

●ハンドルバー：MOST TALON ULTRA LIGHT TiCR ●ホイール：MOST ULTRAFast

※写真はサンプルで実際の仕様とは異なります。

RAZOR WHITE/D100

レーザーホワイト (マット / シャイニー / メタルロゴ)

PINARELLO



COMPETITION

SPEC

マテリアル：Torayca® T900 Carbon

フロントフォーク：ONDA™ F with ForkFlap Carbon T900

ボトムブラケット：イタリアン 対応コンボ：TiCR フル内装・電動 / メカニカル

ディスクブレーキ規格：フラットマウント、F/100x12TA、R/142x12TA、ローター最大 160mm

タイヤキャパシティ：最大 30C

最新情報は弊社ウェブサイトでご確認ください。



PINARELLO F7 - Ultegra Di2 DISC 12S

希望小売価格：MOST ULTRAFAST 完成車 ¥1,298,000- / FULCRUM R800 完成車 ¥1,155,000-

●ハンドルバー：MOST TALON ULTRA LIGHT TiCR

※写真はサンプルで実際の仕様とは異なります。

RAZOR RED/D101

レーザーレッド (マット / シャイニー / ホワイトロゴ)



COMPETITION

SPEC

マテリアル：Torayca® T900 Carbon

フロントフォーク：ONDA™ F with ForkFlap Carbon T900

ボトムブラケット：イタリアン 対応コンボ：TiCR フル内装・電動/メカニカル

ディスクブレーキ規格：フラットマウント、F/100x12TA、R/142x12TA、ローター最大 160mm

タイヤキャパシティ：最大 30C

最新情報は弊社ウェブサイトでご確認ください。



PINARELLO F7 - Ultegra Di2 DISC 12S

希望小売価格：MOST ULTRAFAST 完成車 ¥1,298,000- / FULCRUM R800 完成車 ¥1,155,000-

●ハンドルバー：MOST TALON ULTRA LIGHT TiCR

※写真はサンプルで実際の仕様とは異なります。

RAZOR BLACK/D102
レーザーブラック (マット/マット/ブラックロゴ)

PINARELLO®



COMPETITION

SPEC

マテリアル：Torayca® T700 Carbon

フロントフォーク：ONDA™ F with ForkFlap Carbon T700

ボトムブラケット：イタリアン 対応コンボ：TiCR フル内装・電動 / メカニカル

ディスクブレーキ規格：フラットマウント、F/100x12TA、R/142x12TA、ローター最大 160mm

タイヤキャパシティ：最大 30C

最新情報は弊社ウェブサイトでご確認ください。



PINARELLO F5 - 105 Di2 DISC 12S

希望小売価格：105 Di2 DISC 12S 完成車 ¥ 836,000-

●ハンドルバー：MOST JAGUAR AERO XA TiCR ●ホイール：FULCRUM R-800

※写真はサンプルで実際の仕様とは異なります。

IMPULSE BLUE/D103
インパルスブルー（マット / ホホワイトロゴ）



COMPETITION

SPEC

マテリアル：Torayca® T700 Carbon

フロントフォーク：ONDA™ F with ForkFlap Carbon T700

ボトムブラケット：イタリアン 対応コンボ：TiCR フル内装・電動/メカニカル

ディスクブレーキ規格：フラットマウント、F/100x12TA、R/142x12TA、ローター最大 160mm

タイヤキャパシティ：最大 30C

最新情報は弊社ウェブサイトでご確認ください。



PINARELLO F5 - 105 Di2 DISC 12S

希望小売価格：105 Di2 DISC 12S 完成車 ¥ 836,000-

●ハンドルバー：MOST JAGUAR AERO XA TiCR ●ホイール：FULCRUM R-800

※写真はサンプルで実際の仕様とは異なります。

IMPULSE GREY/D104
インパルスグレイ (マット/ブラックロゴ)

PINARELLO®

X SERIES



**TRUE CYCLING
EXPERIENCE**

プロダクトミッション

新しいPINARELLO Xのプロダクトミッションは、美しいプレミアムなバイクを提供することで、サイクリングを始める人や、すでに愛好家の方々にピンネロワールドの入り口となることです。

ピンネロのデザインと快適なジオメトリ、特定のテクニカルソリューションは、快適性と高性能を兼ね備えたフレームを求める方々に最適です。ブランドイメージ、デザイン、品質、そして乗り心地について満足できる製品として、ピンネロを検討することができます。また、グランドツアーで優勝したフレームから設計された「レースバイク」が自分に合わないと感じる方々にも、PINARELLO Xのジオメトリと機能が必要です。



THE PERFECT BALANCE

PINARELLO X は、パフォーマンスと快適性の完璧な融合を提供するためにデザインされたフレームです。

すべてのサイクリストがプロレースのプロトン用に設計されたバイクにフィットするよう、極限まで身体を追い込むことを望んでいる訳ではありません。そこで、PINARELLO X では初心に戻り、伝説のパフォーマンス DNA を放棄せずに一日中快適なジオメトリーを新たに設計しました。

PINARELLO X は、厳選された素材、独自の形状、真に革新的なリアトライアングルの組合せにより、反応性、パフォーマンス、快適性の完璧なバランスを実現しています。

GEOMETRIC PERFECTION

新しい PINARELLO X は、純粋にライディングを楽しむながらも、パワフルな加速とアドレナリン前回の下りのスリルを求めるすべてのライダーに捧げられます。

PINARELLO X では、サドルの上でリラックスできる理想的なジオメトリーを開発しました。また、新しいリアトライアングルは、振動を分散させるために特別に設計されており、ライダーの背中への負担を軽減し、長距離をより快適に走ることができます。

勝利よりも楽しみが重要な時、私たちの新しいジオメトリーが最適なポジションを保証してくれるでしょう。

リーチ 372.5mm (F シリーズ比 -13.1mm)

スタック 575.8mm (F シリーズ比 +33.2mm) *サイズ 530(CC)

COMFORT WITHOUT COMPROMISE

快適性と耐久性を重視したバイクは重くてレスポンスが悪いことが多すぎる。でも、これはピナレロなんです！

新型 PINARELLO X の開発では、振動吸収に優れたリアトライアングルを開発する事に注力し、同時に最大 32mm の余裕あるタイヤクリアランスを確保しました。最新世代のチューブレスタイヤと組み合わせることで、ペダリングの快適性、正確なハンドリング、反応の良いパフォーマンスが融合され、他の追従を許さない性能を実現しています。

PRACTICALLY MADE TO MEASURE

特に長距離を快適に過ごすにはポジションが重要です。そのため、PINARELLO X シリーズには、他のどのエンデュランスバイクよりも多い 9 つのサイズが用意されています。

何故でしょう？ 大きな目標を目指すサイクリストにとって、サドルの位置がいかに重要であるかを私たちは知っています。だから、新しい PINARELLO X 用に 9 つのサイズの「エンデュランス+」ジオメトリーが開発されたのです。

MOST シリーズで提供される幅広いステムとハンドルバーの組合せにより、すべてのサイクリストが新しい PINARELLO X シリーズで、ほぼ完璧にポジションング出来るようになります。



FLEXY STAYS

リアトライアングルの応答性を低下させることなく、振動を吸収するピナレロ独自の設計。

シートステイはわずかにカーブしており、荒れた路面でも振動を吸収する T600 カーボンファイバーの特殊なレイアップを最大限に活用する事が出来ます。

そのため、機械的なダンピングシステムで重量を増やし、性能を大幅に低下させることなく、快適な乗り心地を実現しています。

TYRE CLEARANCE UP TO 32MM

ホイールとタイヤの最新イノベーションを最大限に活用した PINARELLO X

過去 2 回のパリ - ルーベでは、従来のロードフレームに 32mm チューブレスタイヤを装着したフレームが優勝しています。これは、困難な地形でスピードとコントロールを両立させるためには、タイヤクリアランスの拡大が有効であることを明確に証明するものです。

THE BEST CHOICE OF CARBON

私たちは常に、世界最高の炭素繊維メーカーであり、私たちのパートナーでもある東レと協力してきました。

T600 はエンデュランス・フレームに理想的なカーボンファイバーであり、軽量、反応性、現推力の理想的な組合せを提供するレイアップを備えています。

カーボン強化ポリマー (CFRP) を使用して、フレームのすべてのセクションを最適化し、必要な剛性を軽さを実現しています。たとえば、剛性が重視される部分では高弾性繊維 (HM) が選択され、強度が不可欠な部分では高強度繊維 (HT) が最適です。この選択は、衝撃強度の増加に貢献し、破損の防止に役立っています。

AERODYNAMICS ALWAYS COUNT

フィリップ・ガンナのように速くなくとも、エアロダイナミクスがライディングに大きな違いをもたらすことを知っています。

PINARELLO X は、どんな目的であれ、空気を切り裂くように設計・製造されたフレームがもたらす喜びを体験する事が出来ます。また、TICR は単に外観が美しいというだけでなく、ケーブルが外部に出ているシステムと比較して 5 ワットものパワーを節約する事を可能にしています。

ALWAYS ASYMMETRIC

左右非対称のシートステイとチェーンステイを採用し、完璧なシンメトリーライドを実現

非対称は私たちの DNA です。チェーンによって与えられる大きなねじれ力のバランスを取るため、私たちのフレームはすべて、完璧に対照的なライディングを可能にする非対称構造になっています。

INTEGRATED SEATPOST CLAMP

軽量化とエアロダイナミクス性能の向上

PINARELLO X では、インテグレーション性の改善とシートクランプの小型化により、パフォーマンスの向上と前モデル比 36% の軽量化を実現しました。また、トップチューブとシートポストの厚みを薄くし、エアロダイナミクス性能も向上させています。

X SERIES

ENDURANCE

SPEC

マテリアル：Torayca® T600 Carbon

フロントフォーク：ONDA™ X with ForkFlap Carbon T600

ボトムブラケット：イタリアン 対応コンボ：TiCR フル内装・電動/メカニカル

ディスクブレーキ規格：フラットマウント、F/100x12TA、R/142x12TA、ローター最大 160mm

タイヤキャパシティ：最大 32C

最新情報は弊社ウェブサイトでご確認ください。



PINARELLO X3 - 105 Di2 DISC 12S

希望小売価格：105 Di2 DISC 12S 完成車 ¥700,700-

●ハンドルバー：MOST JAGUAR AERO XA TiCR ●ホイール：FULCRUM R-800

※写真はサンプルで実際の仕様とは異なります。

KEEN RED/D161

キーンレッド (シャイニー/ホワイトロゴ)

X SERIES

ENDURANCE

SPEC

マテリアル：Torayca® T600 Carbon

フロントフォーク：ONDA™ X with ForkFlap Carbon T600

ボトムブラケット：イタリアン 対応コンボ：TiCR フル内装・電動 / メカニカル

ディスクブレーキ規格：フラットマウント、F/100x12TA、R/142x12TA、ローター最大 160mm

タイヤキャパシティ：最大 32C

最新情報は弊社ウェブサイトでご確認ください。



PINARELLO X3 - 105 Di2 DISC 12S

希望小売価格：105 Di2 DISC 12S 完成車 ¥ 700,700-

●ハンドルバー：MOST JAGUAR AERO XA TiCR ●ホイール：FULCRUM R-800

※写真はサンプルで実際の仕様とは異なります。

DEEP BLACK/D160
ディーブラック (マット / ブラックロゴ)

PINARELLO

RAZHA

COMPETITION

SPEC

マテリアル：Torayca® T600 Carbon
フロントフォーク：ONDA™ Carbon T600
ボトムブラケット：イタリアン 対応コンボ：THNIK2・電動 / メカニカル
ディスクブレーキ規格：フラットマウント、F/100x12TA、R/142x12TA、ローター最大 160mm
タイヤキャパシティ：最大 28C
最新情報は弊社ウェブサイトをご確認ください。

「RAZHA」は、オーセンティックなアシンメトリック・デザインを持つ「DOGMA 65.1」の直系と言えるバイクで、すべてのサイクリストにおすすめできます。1"1/8-1"1/2のONDAフロントフォーク&テーパヘッドセットは、ブレーキ制動時に最大の剛性と安心感を提供します。また、THINK2ケーブル内装システムが採用されており、電動・メカニカルどちらのコンポーネントにも対応しているため、将来のアップグレードも楽しみにできます。



PINARELLO RAZHA - 105 DISC Mech. 11S

希望小売価格：105 DISC メカニカル 11S 完成車 ¥465,300-

●ホイール：シマノ RS171 DB

※写真はサンプルで実際の仕様とは異なります。

SHINY WHITE/D380

シャイニーホワイト (シャイニー / ダークグレイロゴ)

RAZHA

COMPETITION

SPEC

マテリアル：Torayca® T600 Carbon

フロントフォーク：ONDA™ Carbon T600

ボトムブラケット：イタリアン 対応コンボ：THNIK2・電動 / メカニカル
ディスクブレーキ規格：フラットマウント、F/100x12TA、R/142x12TA、ローター最大 160mm

タイヤキャパシティ：最大 28C

最新情報は弊社ウェブサイトでご確認ください。



TORAYCA
T600

ONDA
FORK

ASYMMETRIC
FRAME

ITALIAN
BB

PINARELLO RAZHA - 105 DISC Mech. 11S

希望小売価格：105 DISC メカニカル 11S 完成車 ¥ 465,300-

●ホイール：シマノ RS171 DB

※写真はサンプルで実際の仕様とは異なります。

GREY METARIC/D381

グレイメタリック (シャイニー / ゴールドメタルロゴ)

GREVIL 



FULL GAS
EVERYWHERE

AN AERO GRAVEL BIKE?

ABSOLUTELY.

私たちにとってエアロダイナミクスは常に重要です。

グラベル レースは 200km を超える距離を走ることが多く、速度は 70 km/h にも達し、平均速度は 30 km/h を超えます。すなわち、1 ワットの節約をするだけで、勝利に少し近づくことができます。



SIZE-SPECIFIC GEOMETRY

差別化されたジオメトリとフォークレークにより、すべてのフレームサイズで同じトレイルと同じコントロール特性が保証されます。

リーチとスタック；従来のロードバイクと比較して、GREVIL F はリーチが短く、スタックが高く、長いポジションを作成し、快適性とハンドリングが向上しています。

増加したシートチューブアングル；より大きなホイール クリアランスを可能にします。これにより、応答性と快適性の間で最良の妥協点が得られ、700C または 650B ホイールと互換性をもたせています。



THE FINEST MATERIALS

業界で最も尊敬されているカーボン生産者である東レの T700 カーボン

素材の選択は、フレームの性能に大きく影響します。GREVIL F では、フレームのさまざまな部分に異なる種類の高弾性繊維 (HM) と高強度繊維 (HT) を完璧に組み合わせて使用し、剛性と振動吸収の究極のバランスを実現しています。

主に使用されている炭素繊維は、世界最高の炭素繊維メーカーである東レの T700 です。

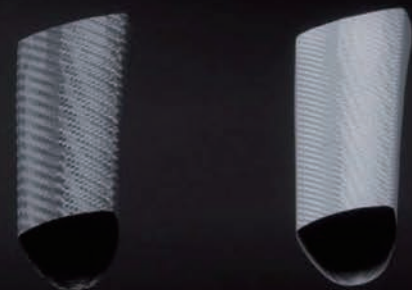

HIGH MODULUS

HIGH STRENGTH

ONE FRAME, THREE DIFFERENT BICYCLES

GREVIL は完全に自由です！ 700C ホイールに 25C タイヤで、ロードバイクのように軽快にライドできます。しかし、タイヤを 32C (50C まで対応) に交換するだけで、あらゆる障害を克服し、あらゆるフィールドで勝つことができます。

汎用性は GREVIL の主な目標の 1 つでした。

このフレームは、あらゆる地形やホイールで優れた性能を発揮するように設計されています。

- ロードタイヤ：ホイール径 700C 25mm まで
- グラベルタイヤ：ホイール径 700C 32~50mm
- MTB タイヤ：最大 2.1 インチ。ホイール径 650B (27.5 インチ)



SMALL DETAILS, BIG BENEFITS!

GREVIL には、グラベルレースの世界で大きな違いを生む多くの小さなディテールがあり、例えば：

ダウンチューブの下にボトルケージを追加して運搬能力を向上、取り外し可能なディレイラーハンガーと、すべてのタイプの 1X または 2X クランクセットとの互換性により、GREVIL をあなたの様々なライディングに最適なマシンに変えることができます。シートポストボルトは、トップチューブ上部の前方に移動され、巻き上げる砂や泥からしっかりと保護されています。



プロダクトミッション

2018 年に、ピナレロの DNA が詰まったグラベルバイクを発表して、グラベルシーンの話題をさらいました。まったく新しいセグメントであるグラベルレースに向けたグラベルバイクをリリースしました。他のメーカーはすべて、どのグラベルバイクも同じように見えて、極限の快適さと耐荷重を念頭に置いて設計しました。私たちはグラベルに対する異なるビジョンでその考え方に挑戦し、紛れもなくピナレロのデザインを備えた純粋なパフォーマンスに特化したバイクを導入しました。GREVIL は、どこに連れ出しても 100% の力を発揮します。

グラベルレースで勝ちたいなら、このバイクが最適です。GREVIL は用途が広く、何にでも対応できます。あらゆる種類のホイールまたはタイヤの組み合わせに対応し、あらゆるニーズに適応し、限界を押し広げて自らと競う自由を提供します。

GREVIL

COMPETITION



PINARELLO GREVIL F GRX600 2X

希望小売価格：GRX600 2X 11S 完成車 ¥635,800- フレームセット ¥572,000-

●ハンドルバー：MOST JAGUAR GR ●ホイール：FULCRUM RAPIDRED 900

※写真はサンプルで実際の仕様とは異なります。

RADIANT AURA/B302

ラディアントオーラ (マット/ブラックロゴ)

GREVIL

COMPETITION



TORAYCA
T700

ONDA
FORK

ASYMMETRIC
FRAME

FRAME
TICR

ITALIAN
BB

FORK
FLAP

FLATBACK
PROFILE

GEOMETRY
GRAVEL

SPEC

マテリアル：Torayca® T700 Carbon
フロントフォーク：ONDA™ with ForkFlap Carbon T700
ボトムブラケット：イタリアン 対応コンボ：TICR フル内装・電動 / メカニカル
ディスクブレーキ規格：フラットマウント、F/100x12TA、
R/142x12TA、ローター最大 160mm
タイヤキャパシティ：700C/ 最大 50mm、650B/ 最大 2.1 インチ
最新情報は弊社ウェブサイトでご確認ください。

PINARELLO GREVIL F GRX600 2X

希望小売価格：GRX600 2X 11S 完成車 ¥635,800- フレームセット ¥572,000-

●ハンドルバー：MOST JAGUAR GR ●ホイール：FULCRUM RAPIDRED 900

※写真はサンプルで実際の仕様とは異なります。

CHAMPAGNE/B303

シャンパン (マット / ブラックロゴ)

ICELAND BLACK/B301

アイスランドブラック (マット / ブラックロゴ)

PINARELLO

GRANGER X



EXPLORING EVERYWHERE

プロダクトミッション

GRANGER X は、過酷な冒険に最適なアドベンチャーバイクです。

無限の発見、無限の冒険

バイクパッキングに最適で、スマートな貨物積載ソリューションを搭載した GRANGER X は、信頼性が高く、軽量で、荒れたグラベルを走破する冒険ライドに耐えるのに十分な安定性を備えています。

アドベンチャーを好むライダーは次の壮大な冒険に足を踏み入れる準備ができています。どれだけ長く、どれだけ遠くても、彼らは自分自身を再発見するために、未知のルートを開拓することを望んでいます。彼らが探しているグラベルバイクは、地球上で最も離れた場所でも経験を共有できる冒険仲間です。

GRANGER X

ENDURANCE

SPEC

マテリアル : Torayca® T700 Carbon
フロントフォーク : ONDA™ with ForkFlap Carbon T700
ボトムブラケット : イタリアン 対応コンボ : THINK2・電動/メカニカル
ディスクブレーキ規格 : フラットマウント、F/100x12TA、R/142x12TA、ローター最大 160mm
タイヤキャパシティ : 700C/ 最大 50mm、650B/ 最大 2.1 インチ
最新情報は弊社ウェブサイトでご確認ください。



GREEN SAND/B312
グリーンサンド (マット/イエローロゴ)



ORANGE/B313
オレンジ (マット/レッドロゴ)



BOB/B311
ブラックアンドブラック (マット/ブラックロゴ)



PINARELLO GRANGER X GRX600 2X

希望小売価格 : GRX600 2X 11S 完成車 ¥ 544,500-

●ハンドルバー : MOST JAGUAR GR ●ホイール : FULCRUM RAPIDRED 900

※写真はサンプルで実際の仕様とは異なります。

PINARELLO

CROSSISTA



CROSS YOUR LIMITS

プロダクトミッション

トム・ビドコック専用の世界選手権優勝マシン。トムとイネオス・グレナディアズ チームと緊密に協力して、2022年の世界選手権で優勝するように設計されました。ランニング・セクションでの移行をスムーズかつ高速にするため、独自のCX専用ジオメトリ、パフォーマンス、特徴的なトップ チューブ形状を備えた、市場で最も革新的なシクロクロスバイクです。

CROSSISTA

COMPETITION

SPEC

マテリアル：Torayca® T900 Carbon
フロントフォーク：ONDA™ with ForkFlap Carbon T900
ボトムブラケット：イタリアン 対応コンボ：TICR フル内装・電動
ディスクブレーキ規格：フラットマウント、F/100x12TA、
R/142x12TA、ローター最大 160mm
タイヤキャパシティ：700x32C
最新情報は弊社ウェブサイトでご確認ください。



TOM REPLICA/D340
トムレプリカ



RED CX/D342
レッドCX



BLACK CX/D341
ブラックCX



PINARELLO CROSSISTA F

希望小売価格：フレームセット ¥737,000-

※写真はサンプルで実際の仕様とは異なります。

PINARELLO®

BOLIDE  **TT**



OUR FASTEST BIKE
EVER!

BOLIDE F TT

COMPETITION

SPEC

マテリアル：Torayca® M40X Carbon
フロントフォーク：ONDA™ TT with ForkFlap Carbon M40X
ボトムブラケット：イタリアン 対応コンボ：電動
ディスクブレーキ規格：フラットマウント、F/100x12TA、
R/142x12TA、ローター最大 160mm
最新情報は弊社ウェブサイトでご確認ください。



TOP BLACK/454
トップブラック

PINARELLO BOLIDE F TT

希望小売価格：フレーム + カーボン TT ハンドルセット ¥2,310,000-
フレーム + 3D プリントチタンハンドルセット ¥7,480,000-

※写真はサンプルで実際の仕様とは異なります。

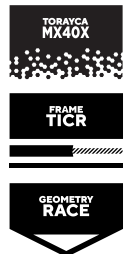

PINARELLO®

BOLIDE  HR 3D



UCI HOUR RECORD
56,792km - Filippo GANNA

BOLIDE F HR 3D

COMPETITION

SPEC

マテリアル：3D Printed Scalmetalloy + 3D Printed Titanium

フロントフォーク：ONDA™ with ForkFlap

ボトムブラケット：専用規格

フロント/リアエンド幅：専用規格

最新情報は弊社ウェブサイトでご確認ください。



HOUR BLACK/D017

アワーブラック

PINARELLO BOLIDE F HR 3D

希望小売価格：未定

※写真はサンプルで実際の仕様とは異なります。

PINARELLO®

MIFIT ITALIA



2023 UEC Track Elite European Championships

MAAT ITALIA

SPEC

マテリアル：Torayca® T1100G 1K Nanoalloy Carbon
フロントフォーク：ONDA™ with ForkFlap Carbon T1100G
ボトムブラケット：イタリアン
最新情報は弊社ウェブサイトでご確認ください。



ITALIAN NATIONAL/A502
イタリアナショナルチーム

COMPETITION



RED/A501
レッド



BOB/A500
ブラックオンブラック

PINARELLO MAAT ITALIA

希望小売価格 フレームセット：¥1,100,000- MAAT ハンドルバー ¥116,600-

※写真はサンプルで実際の仕様とは異なります。

PINARELLO®

BOLIDE^{TR}

COMPETITION

SPEC

マテリアル：Carbon T1100 UD Nanoalloy™ Torayca®

フロントフォーク：BOLIDE TR with ForkFlap™ Carbon T1100 UD Nanoalloy™ Torayca®

ボトムブラケット：イタリアン 対応コンボ：THNIK2・電動/メカニカル

ディスクブレーキ規格：フラットマウント、F/100x12TA、R/142x12TA、ローター最大 160mm

最大タイヤサイズ：700x28C

サイズ（付属ステム長）：450mm（100mm）、485mm（100mm）、520mm（120mm）、550mm（120mm）

※フレームセットにはハンドルシステム、エクステンションバー、ゼロオフセットシートポスト、前後スルーアクスル、トップチューブ・ストレージボックスが付属

※ダウンチューブストレージボックスは別売り（税込 ¥13,800-）です。

※タイヤメーカーによって表示サイズが上記以下でもクリアランスが十分とれない場合があります。

最新情報は弊社ウェブサイトでご確認ください。



CARBON RED/829
(シャイニー/マット)

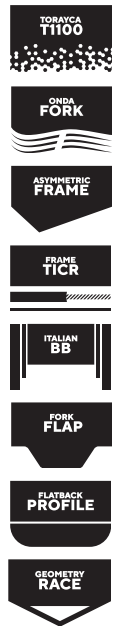



BOLIDE TR+
BOB/830
(ブラックオンブラック・シャイニー/マット)

アワーレコードや各国ナショナルチャンピオンなど、これまで数多くの記録を打ち立てた最速のTTマシン「BOLIDE」をディスクブレーキに最適化、トライアスロンに必要なストレージなどの装備を含めて、エアロダイナミクス性能に磨きかけられました。

デビューした2018年アイアンマン・ワールド・チャンピオンシップでは、バイクパートの最速記録を更新しました。

ピナレロらしい有機的でボリュームある曲線を持つフレーム形状、速さを追求した機能美は見る者を圧倒します。奇をてらった仕掛けに頼ることなく、ユーザーフレンドリーな整備性の良さと最大のエアロダイナミクス効果を両立させた BOLIDE TR+ は、遠征時の無用なトラブルを防ぐことができるでしょう。

PINARELLO BOLIDE TR+
希望小売価格 フレーム + ハンドルセット：¥1,485,000-

※写真はサンプルで実際の仕様とは異なります。



CARBON FLASH SKY/A315
(シャイニー/マット)

PINARELLO

TALON ULTRA LIGHT

TALON ULTRA LIGHT Carbon 1K
42cm: 90/100/110/120/130mm
44cm: 90/100/110/120/130/140mm
46cm: 100/110/120/130/140mm
Drop/Reach 125/80mm
Weight 390gr
Fork clamp: 1-1/8"

カラー：マットブラック



TALON ULTRA
FULL INTERNAL CABLE ROUTING

iTALON ULTRA Cockpit

TALON ULTRA インテグラルハンドルにダイレクトマウントするアクセサリブラケット。ガーミン / ポラール / ワフのマウント付属。アタッチメントを利用することにより、Go-Pro カメラやライトも装着可能です。
重量：42gr

※ ITALON ULTRA 専用品

アイタロン ウルトラ・コクピット コンボ
¥11,880-



タロン ウルトラライト 1K インテグレートッドハンドルバー

¥147,400- ※ T1CR ケーブルフル内装フレーム専用品

JAGUAR ULTRA GR Carbon / AL

JAGUAR ULTRA GR Carbon / AL
42/44/46cm
Drop/Reach 130/78mm
Weight 195gr(カーボン)
Clamp ø 31.6mm

カラー：マットブラック

※グラベルロード・ハンドルバー



ジャガー ウルトラ GR カーボン ハンドルバー

¥64,900-

ジャガー ウルトラ GR アルミ ハンドルバー

¥8,580-

※センター部分はブラックになります。

JAGUAR XA TiCR Aero Compact AL

JAGUAR XA AERO AL
40/42/44cm
Drop/Reach 125/80mm
Weight 315gr
Clamp ø 31.6mm

カラー：マットブラック

※センター部分はブラックになります。



ジャガー XA TiCR エアロ コンパクト AL ハンドルバー

¥14,080-

JAGUAR XFC TiCR Aero Carbon

JAGUAR XFC AERO Carbon 1K
40/42/44cm
Drop/Reach 125/80mm
Weight 250gr
Clamp ø 31.6mm

カラー：マットブラック

ジャガー XFC TiCR エアロ カーボン ハンドルバー
¥62,480-



※センター部分はブラックになります。

iTIGER Cockpit Combo

TIGER ULTRA ステムにダイレクトマウントするアクセサリブラケット。ガーミン / ポラールのマウント付属。アタッチメントを利用することにより、Go-Pro カメラやライトも装着可能です。
重量：32gr

アイタイガー・コクピット コンボパック
¥10,340-



NEW SUPERLIGHT Handlebar Tape

New スーパーライトバーテープは、振動吸収に優れた 3mm 厚の EVA フォム素材が採用されています。ソフトタッチ仕上げで、雨天等の状況でも滑りなくなっています。また伸縮性に優れ、ハンドルバーへ滑らかにフィットします。重量はペアで 50g 以下です。

カラー：ブラック

NEW スーパーライトバーテープ
¥2,640-



ULTRAGRIP EVO Handlebar Tape

厚さを 3mm にすることによりウルトラグリップの快適性を向上させた、チームスカイが使用する全天候対応型バーテープ。

カラー；ブラック、グレー、オレンジ、ピンク、レッド、スカイ、ホワイト、ネオンイエロー、ドットスカイ、ドットレッド、ドットグリーン、ドットホワイト、ドットイエロー

ウルトラグリップ EVO バーテープ
フレーン ¥3,740- ドットカラー ¥4,070-
スペシャル ¥4,620-

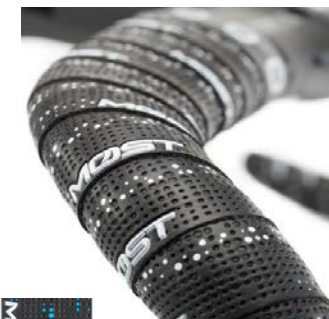
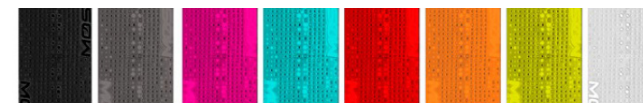

LINX ULTRAFAST SUPERFLOW Carbon

サイズ：145x245mm
レール：7x9mm カーボン
id MATCH :
SuperFlow L3
サイズ (幅) :
L/145mm、S/135mm
重量：185g



リンクス ウルトラファスト スーパーフロー カーボンサドル
¥35,860-

LINX AIRCROSS ULTRA Manganese

サイズ：145x245mm
レール：マンガネーゼ中空 7mm
id MATCH : SuperFlow L3
重量：235g



リンクス エアクロス ウルトラ マンガネーゼ サドル
¥13,860-

THE WINGS Bottle Cage

軽量なフルカーボン製ボトルケージ、高級感のある1Kカーボンフィニッシュ、重量 25gr

カラー：マットブラック

ザ・ウィングスボトルケージ
¥9,240-



RED EDGE Tail Flasher

ドグマやGANなどのエアシートポストにフィットするデザインのLEDフラッシュャー、USB充電式リチウムポリマー充電電池、フルパワーで3時間使用可能、5モード切替

カラー：ブラック

レッド・エッジ LED テールフラッシュャー
¥6,380-



IRON MINITOOLS Series

IRONは非常にコンパクトなミニツールです。IRON 6は収納時約10mmの厚みしかなく、IRON 11でも約13mmです。3種ともT15、T20、T25のトルクスレンチを装備していますので、TIGER ステムのハンドルクランプ部とコラム部、DOGMA F12のシートポスト固定に使われているボルトに一つで対応可能です。緊急用や、ライド中の調整用ツールとしてご利用ください。



IRON 11

六角レンチ：2、3、4、5、6、8 mm
トルクスレンチ：T15、T20、T25
マイナスドライバー、チェーン切り

アイロン 11 ミニツール
¥4,730-

IRON 9

六角レンチ：2、4、5、6、8 mm
トルクスレンチ：T15、T20、T25
マイナスドライバー

アイロン 9 ミニツール
¥3,410-

IRON 6

六角レンチ：4、5、6 mm
トルクスレンチ：T15、T20、T25
マイナスドライバー

アイロン 6 ミニツール
¥3,080-

OXYGEN MINI PUMP

CNC アルミボディの高級感あるマイクロポンプ、空気圧 8bar/120psi、米・仏共用

オキシゲン ミニポンプ
¥7,150-



TRAP Bottle Cage

インジェクテッドカーボン製ボトルケージ、重量 25gr

カラー：マットブラック

トラップ・ボトルケージ
¥4,180-



SILOS Waterproof Tool Case

ボトルケージにすっぽり収まるクラムシェルデザインのウォータールーフ・ツールケース。

サイロス ウォータールーフツールケース
¥4,730-



PINARELLO FLY Bottle

最軽量エリート製ビナレロロコ入りFLYボトル。

容量：500,750ml

カラー：ブラック、ホワイト

550ml ¥1,760- 750ml ¥2,134-



MØST サイクルアクセサリ & パーツ
最新情報はこちら



PINARELLO APPAREL

THE NON PLUS ULTRA
(NOTHING FURTHER BEYOND)

DOGMA F

徹底した研究、最高の素材
完璧なフィット感を融合させ
妥協のないエクスクルーシブな製品をクリエイト

F SERIES

純粋にレースのためにデザインされたサイクリングウェア
9：最高の素材と革新的で競争力のあるアプローチの
組み合わせにより、高いレベルのレース性能を実現
7：最高の素材を巧みに組み合わせ
レース用サイクリングウェアの本質を追求

詳しくは pinarello.com にてご確認ください

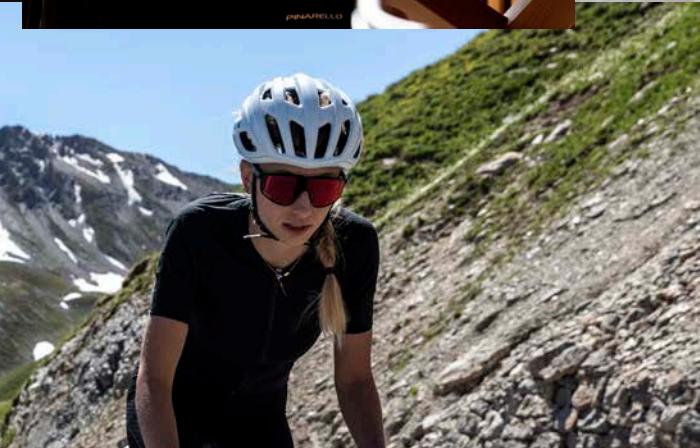
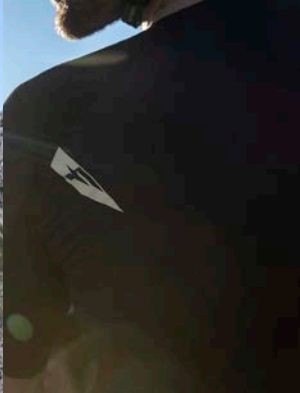

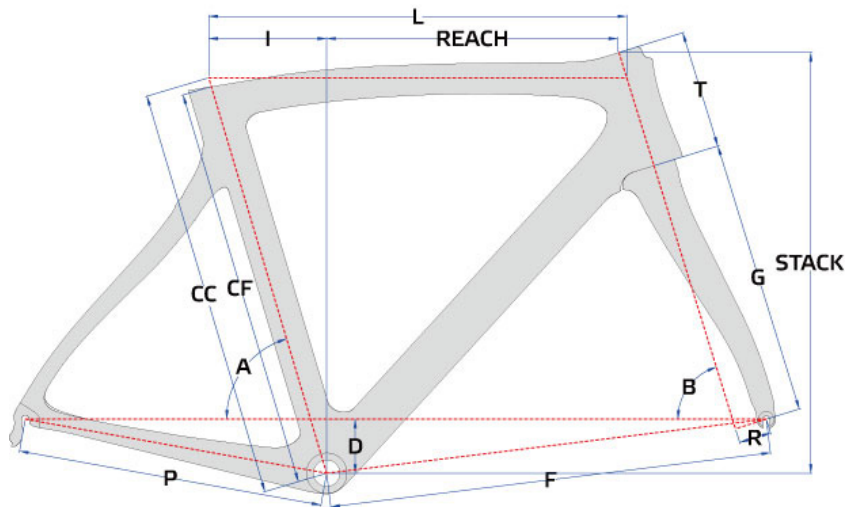

CF : BB 芯~シートチューブトップ・フレームサイズ CC : BB 芯~トップチューブセンター・フレームサイズ
 L : トップチューブ長 I : シートバック A : シートアングル B : ヘッドアングル F : フロントセンター P : リアセンター T : ヘッドチューブ長 D : ハンガー下がり R : フォークオフセット G : フォーク長

※CCはジオメトリ計算上の数値でカタログ上の「サイズ」になり、CFが見た目のシート上端になります。

※モデルにより国内在庫サイズが異なりますのでご注意ください。

※ピナレロのサイズ表記は「CC」で表記されています。

●DOGMA F用 MOST TALON ULTRA LIGHT インテグレートッドハンドルのサイズ諸元は弊社ウェブサイトでご確認ください。

●完成車のパーツパックは弊社ウェブサイトに掲載しております。

■カーボンフレームの外観について

カーボンフレームは、その構造上の特性として、カーボン繊維の重なり部分やつなぎ目が目立つ場合があります、その見え方には個体差がございます。1Kや3K、12Kといった表層のカーボン繊維を積層する工程では、何枚ものカーボン繊維を重ね合わせますので、その境目の織り目は必ずしも連続したものとはなりません。また、曲線部分に張り付ける事から、織り目のゆがみなども生じます。

UD(ユニディレクショナル)で表層も仕上げられたカーボンフレームでは、織物ではないカーボン繊維が並べられていますので、光線の具合でまだら模様に見えたりする場合がございます。これらはすべてカーボン成形製品の特徴であり、強度や性能にまったく影響なく、不具合や不良品ではございません。

■ピナレロ・メンテナンス・プログラム

ピナレロジャパンでは、お客様に長く安全にピナレロバイクにお乗りいただけるよう、ピナレロポイント・メカニックによる定期的な車両点検を推奨しております。ご購入から2年間の定められた時期の点検については、お買い上げになられたピナレロポイントにて無償点検を受けることができます。また、品質保証は定められた定期点検を受けていることが条件となりますので、必ず点検を受けるようにしてください。(一部店舗では様式が異なる場合があります。詳しくはお買い求めの販売店でお確かめください。)

■注意事項

◆シートサイズはモデルにより若干測定するポイントが違います。ピナレロは特に表記のあるもの以外は「センター/センター表記」が基本となります。◆「ベア重量」とは、塗装前、ベアリングやBB、各種フレーム小物が装着される前の重量です。◆シートサイズ表記に「S」や「SL」とあるのはスローピングデザインのサイズです。◆モデルにより生産が終了しているサイズ、カラーもありますのでご注文前にご確認ください。◆各モデルのジオメトリーを含む詳細は改良のため予告なく変更になる場合があります。◆スモールサイズのフレームは、乗車中につま先が前輪に接触する「オーバーラップ」という現象が起きる場合があります。カーブ走行時には外側ペダルを下にしてつま先と前輪の接触を回避するようご注意ください。

◆本カタログに記載の内容は2023年4月現在のものです。◆本カタログに記載されていても取り寄せに時間が必要であったり、時期により取り寄せできない場合もございます。◆本カタログに記載されているモデルの価格、カラー、デザイン、パーツパック等はシーズン途中でも予告なく変更または生産中止になる場合があります。◆本カタログに記載の製品はすべて輸入品のため、予期せぬ理由により大幅に入荷が遅れる場合があります。

■ピナレロ・オペラ品質保証規定(抜粋)

ピナレロジャパンではピナレロ製品は購入の日から2年間(購入後30日以内にウェブ保証登録をする事により5年間に延長)にわたり、下記条件に基づき素材および製造上の欠陥による不良に対して保証いたします。

●重要:商品受取り時には、必ず販売店店頭にて傷や塗装の不具合をお確かめください。納車後に発見された塗装の傷や不具合は一切保証の対象となりませんのでご注意ください。

●この保証と権利は日本国内でピナレロジャパンの認定した販売店にて直接購入された最初の購入者へのみ適用され、譲渡できません。●この保証は、対象であるフレーム、フォーク、各パーツの交換によってのみなされ、完成車全体の交換はいたしません。ピナレロ社においてアッセンブルされた完成車付属部品(オリジナルロゴ入り部品含む)につきましては、部品製造メーカーの保証規定に基づき、部品の交換(同じ製品がなければ同等品での交換)もしくは修理によって保証いたします。●ピナレロ社の承諾なしに行われた修理、改造に対しては保証いたしません。また、このような行為に起因する事故に対しての補償は行いません。●保証修理・交換は、輸送中のダメージ、通常使用による磨耗や消耗、ゴム類、油脂類、各種ケーブルを含む消耗品、通常使用に影響のない音、振動や塗装には適用されません。●保証を受けるためには、購入者はピナレロジャパンに対し「品質保証カード」の提出が必要になります。「品質保証カード」には販売店印、フレームシリアル番号の記載、購入を証明できるレシートの添付が必要になります。ご提示がない場合や要件を満たしていない「品質保証カード」は保障が受けられない場合がありますのでご注意ください。●販売店は保証対象製品を返送する際には、必ず事前にピナレロジャパンに連絡する必要があります。返送品の送料は販売店の負担とし、輸送中のトラブルについてピナレロジャパンは責任を負いません。●ピナレロジャパンでは、付随的損害または拡大的損傷については保証の対象外としております。また、販売店側で発生するパーツ交換などに要する作業コストや人件費については保証の対象外となります。



Bottega di Pinarello / ピナレロ イタリア・トレヴィーゾ本店

2023 PINARELLO SPEC CHART

COMPETITION							
モデル	マテリアル	カテゴリー	仕様	税込小売価格	メインコンポ	ハンドル	ホイール
DOGMA F	TORAYCA T1100 1K	ROAD	D/A Di2 12s 完成車	¥2,035,000 -	デュラエース Di2	MOST TALON UltraLight TiCR	FULCRUM Speed 40 DB Lite
			フレームセット	¥979,000 -	-	-	-
			MYWAY フレームセット SOLID	¥1,122,000 -	-	-	-
			MYWAY フレームセット BOLEALIS	¥1,232,000 -	-	-	-
			TALON ハンドルバー MYWAY	¥179,300 -	-	-	-
F9	TORAYCA T900	ROAD	D/A Di2 12s 完成車	¥1,606,000 -	デュラエース Di2	MOST TALON UltraLight TiCR	MOST UltraFast DB
F7	TORAYCA T900	ROAD	ULT Di2 12s UltraFast 完成車	¥1,298,000 -	アルテグラ Di2	MOST TALON UltraLight TiCR	MOST UltraFast DB
			ULT Di2 12s Racing800 完成車	¥1,155,000 -	アルテグラ Di2	MOST TALON UltraLight TiCR	FULCRUM Racing 800 DB
F5	TIRAYCA T700	ROAD	105 Di2 12s 完成車	¥836,000 -	105 Di2	MOST JAGUAR AERO XA TiCR	FULCRUM Racing 800 DB
RAZHA	CARBON T600	ROAD	105 Mech. 11s 完成車	¥465,300 -	105 メカニカル 11S	MOST 6061 ALLOY	SHIMANO RS171 DB
GREVIL F	TORAYCA T700	GRAVEL	GRX600 2x11 完成車	¥635,800 -	GRX 600 2x11	MOST JAGUAR GR	FULCRUM RAPID RED 900 DB
			フレームセット	¥572,000 -	-	-	-
CROSSISTA F	TORAYCA T900	CYCLCROSS	フレームセット	¥737,000 -	-	-	-
BOLIDE F TT	TORAYCA M40X	TIME TRIAL	フレームセット (カーボンハンドル システム込)	¥7,480,000 -	-	-	-
			フレームセット (3Dプリントチタン ハンドルシステム別)	¥2,310,000 -	-	-	-
BOLIDE TR +	TORAYCA T1100	TRIATHLON	フレームセット (ハンドルシステム込)	¥1,485,000 -	-	-	-
BOLIDE F HR 3D	3D PRINT SCALMALLOY	TRACK TT	フレームセット (ハンドルシステム込)	未定	-	-	-
MAAT ITALIA	TORAYCA T1100G	TRACK	フレームセット (ハンドルシステム別)	¥1,100,000 -	-	-	-
			MAAT ハンドルバー	¥116,600 -	-	-	-

ENDURANCE							
モデル	マテリアル	カテゴリー	仕様	税込小売価格	メインコンポ	ハンドル	ホイール
X3	TORAYCA T600	ROAD	105 Di2 12s 完成車	¥700,700 -	105 Di2	MOST JAGUAR AERO XA TiCR	FULCRUM Racing 800 DB
GRANGER X	TORAYCA T600	GRAVEL	GRX600 2x11 完成車	¥544,500 -	GRX 600 2x11	MOST JAGUAR GR	FULCRUM RAPID RED 900 DB

●本カタログに記載の内容は2023年4月現在のものです。◆本カタログに記載されているモデルの価格、カラー、デザイン、パーツベック等はシーズン途中でも予告なく変更または生産中止になる場合があります。
 ◆本カタログに記載の製品はすべて輸入品のため、予期せぬ理由により大幅に入荷が遅れる場合があります。◆本カタログ掲載の価格はすべて税込み標準小売価格です。

◆太字はDOGMAなどハイエンドモデルの展示があるビナレロポイント・プレミアムショップです。

 **PINARELLO POINT** プレミアムディーラーネットワーク

順不同 2023/4 現在

北海道	札幌じてんしゃ本舗	011-790-1575
北海道	スピード商会	0138-52-1471
北海道	impress cycle works	011-522-8901
北海道	サイクルプラザ	011-859-5555
北海道	サイクルファクトリー	011-643-3188
北海道	ノースバイクル北海道	011-532-9588
北海道	吉田輪業	0166-51-0532
北海道	大角商会	0155-24-3088
北海道	サイクルショップのむら商会	0157-23-0337
青森県	元木輪店	017-734-2648
青森県	佐藤輪店	0176-24-0348
青森県	CYCLIST SPECIAL TAKEUCHI	0172-32-0693
岩手県	サイクルショップ タニフジ 上田店	019-622-5607
宮城県	自転車の山口屋	022-223-1618
宮城県	Ys Road 仙台店	0223-43-5210
宮城県	ベルエキップ	022-739-7468
宮城県	セオサイクル 仙台宮城野店	022-231-6711
宮城県	クマガイサイクル	0225-90-3133
宮城県	ダイシャリン 船岡店	0224-54-1001
秋田県	SHOWA	018-833-2817
秋田県	Bicycle shop Ride	018-893-3176
秋田県	サイクルショップ 蛇徳	0186-42-0848
山形県	クマガイジテンシャ	023-622-4123
山形県	じてんしゃ蔵守三	023-645-1888
山形県	大滝輪店	0235-22-1186
山形県	上ノ山自転車	0234-22-0921
福島県	石田サイクル	024-524-1786
福島県	サイクル工房B.B.	0248-29-8233
福島県	サトーサイクル	024-962-4364
福島県	ヨシハラ商会	0241-22-4016
福島県	サイクルショップ YUKI	0246-25-4993
福島県	サイクルショップ フラガイ	0244-26-7117
茨城県	カワサキ乗物デパート	029-821-1147
茨城県	SPACE ZERO POINT	029-869-8501
茨城県	スポーツバイク つくば マツナガ	029-879-5815
茨城県	セーフティショップおおしま	0296-72-0475
茨城県	BICYCLE PARK O2 日立本店	0294-54-0022
茨城県	サイクルショップ イマイ	0294-33-0468
栃木県	関東自転車	0286-37-1521
栃木県	スポーツサイクル ツナカワ	028-633-4082
栃木県	スポーツ・サイクル・ガレージ	028-680-4806
栃木県	Ys Road 宇都宮じてんしゃの杜	028-678-5326
栃木県	関東自転車 リベルタス	028-680-6882
栃木県	TRAIL LOVERS	0285-25-5132
群馬県	CYCLE HOUSE WISH 高崎足門店	027-372-5550
群馬県	サイクルハウスWISH 前橋南店	027-289-4141
群馬県	REVOX	0270-23-9221

群馬県	アゼリアサイクル	0276-71-0524
埼玉県	スポーツバイクファクトリー 北浦和スズキ	048-883-7077
埼玉県	バイクルセオ 大宮店	048-658-2666
埼玉県	COGGEY コーターンシティさいたま新都心店	048-658-0581
埼玉県	Ys Road 越谷店	048-967-5041
埼玉県	オーバードゥ	049-293-3643
埼玉県	カネコインクス	048-464-1188
埼玉県	Ys Road 志木店	048-471-0069
埼玉県	イノウエレーシングサイクル	0493-23-3896
埼玉県	サイクルショップ マスコ	0429-62-2278
埼玉県	Ys Road 入間店	042-937-4011
埼玉県	Ys Road 熊谷店	048-580-5236
埼玉県	サイクルシティー カトー	048-521-5440
埼玉県	サイクルシティー KATO八木橋店	048-577-7708
埼玉県	バイクルセオ 上尾イースト店	048-729-5789
埼玉県	みさかサイクル	048-775-3275
千葉県	Beeサイクル	043-231-5960
千葉県	バイクルセオ アリオ蘇我店	043-266-9100
千葉県	バイクルセオ 新松戸店	047-340-5200
千葉県	SPORT CYCLE SHOP Swacchi	04-7158-3196
千葉県	バイクルセオららぽーとTOKYO-BAY店	047-437-2829
千葉県	Ys Road 船橋店	047-402-6681
千葉県	べるサイクル 南柏店	04-7107-3190
千葉県	Project K	0436-23-5706
東京都	サイクルショップ マイロード	03-5289-7650
東京都	Ys Road お茶の水店	03-5244-4948
東京都	Ys Road 新橋店 ビナレロルーム	03-5422-1394
東京都	Le.cyc.avant.atre竹芝	03-6432-0115
東京都	CYCLE YOSHIDA テレ朝通り西麻布店	03-6434-0095
東京都	ペダリスト ビナレロショップ青山	03-6910-5976
東京都	Ys Road 上野本館	03-3836-6168
東京都	Ys Road 上野アサソー店	03-3839-7939
東京都	BICYCLE STUDIO R-FACTORY	03-6454-4863
東京都	サイクルステーション ハヤシ	03-3651-4085
東京都	自転車店 パンビークル	03-5809-9701
東京都	COGGEY たらぽーと豊洲店	03-5859-5306
東京都	FORTUNE BIKE	03-5875-1021
東京都	なるしまフレンド 神宮店	03-3405-9614
東京都	サイクルパイ	03-6379-3181
東京都	Bicycle shop POSITIVO	03-5758-7267
東京都	GARAGE WORKS	03-5499-2936
東京都	Ys Road 新宿本館	03-3350-1288
東京都	トライアスロンショップ Hi-RIDGE	03-5937-3215
東京都	フレンド商会 アサガヤ本店	03-3311-8930
東京都	Ys Road 池袋店	03-5992-4690
東京都	Ys Road 池袋チャーター店	03-3983-8694
東京都	自転車屋 中嶋	03-3974-8388

東京都	サイクルハウス イシダ	0422-52-2384
東京都	COGGEYトリエ京王調布店	042-444-0377
東京都	Ys Road 府中多摩川店	042-352-3308
東京都	サイクルショップ ミツイキ	042-322-0756
東京都	ファーストバイクスインターナショナル	042-673-3806
東京都	Ys Road 東大和店	042-516-9455
東京都	じてんしゃ屋 FLAT	042-843-6603
神奈川県	Ys Road 川崎店 ビナレロルーム	044-221-1531
神奈川県	COGGEY 川崎駅前	044-245-5515
神奈川県	バイクルセオ トレッサ横浜店	045-534-2394
神奈川県	COGGEY たらぽーと横浜店	045-414-1813
神奈川県	cyclist OGGI	045-979-1120
神奈川県	Ys Road 横浜店	045-263-6342
神奈川県	Pedalist	045-370-7726
神奈川県	COGGEY 金沢文庫店	045-782-3717
神奈川県	グローブ鎌倉	0467-23-6667
神奈川県	エンドウ商会	0465-34-7517
神奈川県	SBC 湘南藤沢店	0466-28-8006
神奈川県	Bicycle Shop K-BASE	0466-47-9620
神奈川県	イトイサイクル	042-746-4581
神奈川県	マーシュ	0466-43-8389
神奈川県	CYCLE SHOP ENDO 開成店	0465-20-7770
新潟県	サイクルワークス Fin's	0258-33-8823
新潟県	サイクルショップ さとう	025-772-2320
新潟県	さいくるびつとB&S 新和店	025-281-7744
新潟県	こぼりサイクル	025-233-3725
新潟県	サカモト	0256-32-5348
富山県	富山サイクリングセンター	076-421-4688
富山県	BICYCLE LAND M-2	0766-24-2714
富山県	バルパークスタマストア	076-466-1396
石川県	サイクランド マスナガ	076-231-0601
石川県	スポーツサイクル イシノ	076-298-6109
福井県	白崎サイクル	0778-51-2098
福井県	BALBA WORKS	0776-34-8191
山梨県	Spring Wind 230	055-243-5433
山梨県	サイクルショップ SPLASH	055-298-4909
長野県	Cycle Infinity	026-217-5471
長野県	トドロキサイクルプラザ	0262-26-7121
長野県	近藤サイクル	0267-22-1094
長野県	SPORTS CYCLE Velenyo	0268-75-8924
長野県	タカヤマサイクル	0266-27-7272
長野県	三沢自転車商会	0263-52-1507
岐阜県	BIKES KUROSAWA	058-272-9630
岐阜県	cycle shop ELMO	058-337-8011
岐阜県	自転車のウエスカ	0584-78-4265
岐阜県	オギウエサイクル	058-382-3462
岐阜県	COSY輪店	0577-77-9400

岐阜県	サイクルショップ DADDY	0572-67-3462
静岡県	YOU CAN 富士店	0545-71-8966
静岡県	LIFE	054-292-5777
静岡県	LIFE... #2	054-298-9881
静岡県	バイクルわたなべ カネボウ通り店	054-285-8845
静岡県	MACS	054-643-1023
静岡県	ミノイサイクル 有楽街店	053-454-7108
静岡県	サイクルランド ちゃりんこ	0537-22-5922
愛知県	石川サイクル	0532-52-1718
愛知県	BicycleShop 自転車道	0533-80-2830
愛知県	サイクルギャラリー トラいあんぐる	0564-48-2159
愛知県	リーフ	0566-77-0002
愛知県	サイクルびつとイノウエ 刈谷店	0566-25-7090
愛知県	カミハギサイクル ささしま店	052-485-8063
愛知県	カーサイクル	052-811-3741
愛知県	CYKICKS	052-325-8295
愛知県	ワタキ商会(株) ニコー製作所 販売部	052-981-0170
愛知県	サイクルショップ KONSIN	0562-48-0677
愛知県	SIMIZU CYCLE CYCLE SPORTS 本館	0562-57-3196
愛知県	ユーロードバイクル	0569-24-5959
愛知県	自転車村	0568-25-9696
愛知県	カミハギサイクル 小牧本店	0568-73-8311
愛知県	サイクルショップ りんきち	052-449-2209
愛知県	サイクルショップ ポパイ	0586-45-0316
三重県	Wilson 自転車商会	0593-45-0757
三重県	SANCYO CYCLE 987	0594-24-6122
三重県	SonnyBoyJitensha	059-392-8122
滋賀県	モーターサイクル イベ	0749-52-3430
滋賀県	ストラダーバイクルズ彦根店	0749-30-1230
滋賀県	ストラダーバイクルズ 草津店	077-566-8300
京都府	イワイサイクルセンター 木津屋橋店	075-341-7703
京都府	TAKENAKA	075-256-4863
京都府	コセキサイクリングセンター 七本松店	075-463-3428
京都府	Ys Road 京都店	075-254-7827
京都府	きゅうべえSports	075-706-7801
京都府	アイバサイクル	075-781-2632
京都府	ポッポ 今里店	075-952-6177
京都府	BULLDOG	0772-68-0300
大阪府	シルベストサイクル 梅田店	06-6344-3808
大阪府	スポーツバイクルショップ ベックオン	06-6120-3939
大阪府	Ys Road 大阪本館	06-4705-5482
大阪府	スクアドラ	06-6709-1557
大阪府	CS カンザキ 吹田店	06-6339-6777
大阪府	CS カンザキ 阪急千里山店	06-4861-8146
大阪府	やぎサイクル	072-695-3800
大阪府	三浦輪業	0728-81-6146
大阪府	Cycle Flower	072-807-3864

大阪府	サイクルショップ リバー	072-845-6788
大阪府	酒谷自転車商会 くみの本店	0723-67-0208
大阪府	カワハラダ	072-233-1348
大阪府	サニーサイド 松谷サイクル	0725-32-4709
兵庫県	ヤマダサイクルセンター	078-331-2712
兵庫県	Ys Road 神戸店 ピナレロルーム	078-333-7037
兵庫県	スポーツバイク SAKAI	078-787-2236
兵庫県	Bicyclestore Rideworks	078-806-8639
兵庫県	サイクルセンター サンワ	06-6412-3802
兵庫県	COZY BICYCLE	072-702-7146
兵庫県	サイクルスポーツ用品 増谷自転車	0795-64-3240
兵庫県	サイクルショップ テラオ	0792-22-3544
兵庫県	ウオズミサイクル	078-943-7778
兵庫県	インフィニティ	0794-49-0101
奈良県	Guell Bicycle Store 奈良店	0742-81-8400
奈良県	キタサイクル	0743-55-5925
和歌山県	町のじてんしゃ修理屋さん 貴志川店	0736-64-2705
和歌山県	町のじてんしゃ修理屋さん 大浦街道店	073-423-0288
和歌山県	自転車生活Touch! マエダ自転車店	0739-22-7701
和歌山県	WHEEL ACTION	0735-21-5085
鳥取県	サイクルショップ フクハマ	0857-22-6327
島根県	タクワサイクル	0852-36-7775
岡山県	バイクプロショップ なかやま	086-222-5262
岡山県	cycle shop FREEDOM	086-238-6528
岡山県	サイクルギャラリー カヤマ	086-276-0444
岡山県	スカイビット	086-955-0111
岡山県	サイクルショップ タケチ	086-446-5041
岡山県	WAVE BIKES 総社店	0866-31-7970
広島県	クイーンK	0849-21-4302
広島県	サイクルショップ FINE	084-983-3327
広島県	Ys Roadフジグラン広島店	082-258-3245
広島県	BICICLETTA NOKO メカニックビット	082-921-1578
広島県	HILLCLIMB	082-211-2390
広島県	キムラじてんしゃ	082-823-2897
広島県	玉津サイクル	0823-84-2248
広島県	スポーツサイクル ウエキ	0827-57-7265
山口県	Cyclotech イチカワ	0833-48-8946
山口県	ル・モンド・ヴェロ	0835-23-2930
山口県	サイクルビット 240 海峽店	083-250-8608
山口県	ヤマダサイクル	083-921-1533
山口県	ラビストリート UBE	0836-35-9899
徳島県	ナカニシサイクル	0886-25-2864
徳島県	サイクルサイエンス小松島ストア	088-677-5666
香川県	サイクルショップ シナノ	0878-21-6025
香川県	サイクランドまさだ	0877-22-2952

香川県	OCU オリーブサイクル	0877-43-7415
愛媛県	SUGIRIN	089-961-1930
愛媛県	Ys Road松山店	089-984-4836
愛媛県	B-shop OCHI	0897-55-2048
愛媛県	サイクルライフ イヌガイ	0895-22-2269
高知県	CYCLING SHOP ヤマネ	088-831-9614
福岡県	A&N ファイナリー	093-562-7010
福岡県	Ys Road 福岡天神店	092-753-6910
福岡県	ZING2 FUKUOKA-IWAI	092-532-3150
福岡県	エースサイクル	092-541-5174
福岡県	正屋	092-555-3200
福岡県	サイクルステージ RYO	092-562-1156
福岡県	サイクルショップ きくち	092-581-4140
福岡県	FREE RIDE HEAD SHOP	0942-32-0708
福岡県	イワイスportsサイクル	0942-32-6708
長崎県	サイクルフレンド・タカタ	0957-54-0531
長崎県	たきもとサイクルショップ	0956-38-4536
熊本県	岩永サイクル	096-362-0443
熊本県	スポーツサイクル クシ	096-343-6961
熊本県	Any Road	096-387-1664
熊本県	BEACH LINE BICYCLE	096-378-5426
大分県	サイクルショップ ダイター	097-532-4304
大分県	シオツキサイクル	0972-22-1066
宮崎県	自転車屋 yaaboo	0985-75-0309
鹿児島県	サイクルショップ 茶輪子	0992-59-8768
鹿児島県	鹿児島FunRide鹿屋店	080-2771-8075
沖縄県	バイクスクル キッズ	098-891-8220
沖縄県	サイクル館 泡瀬店	098-934-3389
福岡県	Ys Road 福岡天神店	092-753-6910
佐賀県	サイクルショップ ツカサ	0952-26-5217
長崎県	たきもとサイクルショップ	0956-38-4536
長崎県	サイクルフレンド・タカタ	0957-54-0531
熊本県	スポーツサイクル クシ	096-343-6961
熊本県	岩永サイクル	096-362-0443
熊本県	BEACH LINE BICYCLE	096-378-5426
熊本県	Any Road	096-387-1664
大分県	シオツキサイクル	0972-22-1066
大分県	サイクルショップ ダイター	097-532-4304
宮崎県	自転車屋 yaaboo	0985-75-0309
鹿児島県	サイクルショップ 茶輪子	0992-59-8768
鹿児島県	鹿児島FunRide鹿屋店	080-2771-8075
沖縄県	サイクル館 泡瀬店	098-934-3389
沖縄県	バイクスクル キッズ	098-891-8220
沖縄県	サイクル館泡瀬店	098-934-3389
沖縄県	バイクスクル キッズ	098-891-8220



ピナレロ製品の模造品にご注意ください。

模造品には、明らかにそのことが分かるものと、私たちでさえ判別が難しいほど巧妙に作られたものがあります。相場よりも安価であったり、何かがおかしいと感じる商品を安易に購入しないようにしてください。模造品は細部に違いがあることが多いため、注意深く観察することが大切です。例えば、ロゴマークを本物と比較したり、商品全体をよく確認したりすると良いでしょう。もしも何かおかしいと感じたら、購入しないことをお勧めします。特に、正規代理店でない海外の販売店やオークションサイトでの購入には、常にリスクが伴います。自転車は、人の命を預ける乗り物です。出所の怪しい商品には高いリスクが伴うことを理解し、安易に購入しないようにしてください。

ユーザー様へ注意とお願い

ピナレロジャパンでは、PINARELLO フレーム、完成車のインターネットなどを通じての通信販売は認めておりません。対面販売により正しい組み立てと調整をして納車するためと、十分な取扱い説明を受けていただきユーザー様に安全にお使いいただくために取り決めをしております。PINARELLO 製品は確実なサービスとアフターケアを行なえる弊社認定の正規販売代理店にてお求めください。

並行輸入品やオークション、個人売買などでお買い求めになられた製品に対して、弊社は品質保証の責を負いません。

販売店検索はこちら → <http://www.pinarello.jp/>

★最新の取扱い販売店情報はウェブページでご確認いただけます★

PINARELLO
PINARELLO JAPAN (ピナレロジャパン)
590-0007 大阪府堺市堺区北庄町 3-3-16
Tel. 072 238 0039



pinarello.jp

- ◆本カタログに記載の内容は2023年4月現在のものです。◆本カタログに記載されていても取り寄せに時間が必要であったり、時期により取り寄せできない場合もございます。
- ◆本カタログに記載されているモデルの価格、カラー、デザイン、パーツベック等はシーズン途中でも予告なく変更または生産中止になる場合があります。
- ◆本カタログに記載の製品はすべて輸入品のため、予期せぬ理由により大幅に入荷が遅れる場合があります。

ピナレロ社製品のお求めお問い合わせは
全国のピナレロポイントまでどうぞ！

お近くに販売店がない場合は
弊社までお問い合わせください。

販売代理店検索は弊社ウェブサイトで

www.pinarello.jp



Pinarello Japan



@PINARELLO_JAPAN

販売代理店名

◆価格を含む最新情報のご確認はこちらへどうぞ◆

Printed in Japan 2023/4